

公益財団法人 東京都中小企業振興公社  
理事長 殿

所在地 〒 100-0000  
東京都〇×区〇△町1-1-1  
名称 〇×印刷株式会社  
代表者 (役職) 代表取締役  
(氏名) 〇〇 ××

自動表記されるので記載不要です。

## 令和6年度第1回 サイバーセキュリティ対策促進助成金 交付申請書

標記助成金に係る事業を下記のとおり行いますので、助成金の交付を申請します。

記

### 1 申請区分 ※申請する区分に〇を入れてください

<input checked="" type="radio"/>	中小企業者
<input type="radio"/>	中小企業団体
<input type="radio"/>	個人事業主
<input type="radio"/>	中小企業グループ

申請する区分に〇を入れてください。

自動表記されるので記載不要です。

### 2 助成金交付申請額 (千円未満端数切捨て)

1,206,000 円 ←申請額

※本助成金の交付申請下限額は10万円です

助成金で導入予定の対象製品で最も当てはまるものを、金額が大きい順に最大3つまでプルダウンから選択してください。

### 3 導入予定の対象製品

4つ以上ある場合、金額の大きい順から3つ選択してください。

No.1	統合型アプライアンス(UTM等)
No.2	ネットワーク脅威対策製品(FW、VPN、不正侵入検知システム等)
No.3	標的型メール訓練

4 申請者(代表企業)の概要

名称		(フリガナ) マルバツインサツカブシキガイシャ					
主たる業種		大分類 E_製造業	○×印刷株式会社 右記一覧表のうち、当てはまるものをプルダウンから選択してください。 中分類の業種コードは大分類を先に選択すると絞り込み検索できます。				
		中分類	業種コード	15_印刷・同関連業			
会社の事業概要		1950年に○○の卸売会社の梱包資材を作る会社として創業し、1955年に現住所で会社設立した。 20●●年にデジタル印刷機を導入、現在では大手を含めて●社と取引を行っている。 20●●年にオフセット印刷工場を増設し、様々な需要に対応できるよう時代の変化に合わせ企業規模を大きくし、現在も引き続き取引先より高い信頼を得ている。					
本店所在地		〒 100-0000 東京都○×区○△町1-1-1		登記簿上の名称・本店所在地・代表者名を記載してください。 都内登記所在地が登記簿上の本店所在地と異なる場合は、記載してください。 同一の場合は「同上」と記載して構いません。			
都内登記所在地		〒 同上		創業日、設立日は「年/月/日」で入力してください。 例：1950/1/1			
創業日		(西暦) 1950年1月1日	(和暦) 昭和25年1月1日				
設立(登記)日		(西暦) 1955年5月1日	(和暦)	従業員数は申請日時点での人数を記載してください。 合計は自動計算されるので記載不要です。			
代表者		役職名	代表取締役	氏名	○○ × ×		
資本金		1,000	万円	役員数(監査役を含む)	5	人	
従業員数		正社員	50	人	アルバイト・パート等	20	人
				合計	70 人		
		※アルバイト・パート等は正社員以外で解雇の予告が必要な者の人数を記入してください					
事業所(本社を含む)		事業所名	所在地(市区町村まで)		業務内容		
		本社	東京都○×区		総務、経理		
		埼玉第1工場	埼玉県さいたま市××区		製本		
		埼玉第2工場	埼玉県◎◎市		オフセット印刷		
		※従業員数が多い順に本社も含めて最大3事業所まで記入してください					
営業に必要な許認可		埼玉第1工場: 架電により、工場設置認可が不要な旨を●●市 ●●課●●担当の●●様に確認済 埼玉第2工場: 工場設置認可					
直近の決算推移		※直近期の数 直近期は、提出する最新の決算書と同じ数字を使用して下さい。					(単位:円)
	直近期	売上	239,443,600	経常利益	33,028,852	長期借入金	40,000,000
	2期前	売上	255,001,858	経常利益	29,723,968	長期借入金	60,000,000
	3期前	売上	254,031,745	経常利益	25,642,562	長期借入金	50,000,000
業績要因		※経営内容に関する下記項目について具体的に記載してください。 ①売上(過去3期の増減の要因) 直近期は長年の大口取引先からの受注が●●の影響により減少となったため、売上が落ちてしまった。 2期前は~~~~~ 3期前は~~~~~ ②経常利益(過去3期の増減の要因) 直近期の売上が落ちてしまったが、製造現場の地道な改善活動による製造コストの削減により、利益は増益になっている。 2期前は~~~~~ 審査の視点のうち、「経営面」の項目で使用しますので、 3期前は~~~~~ 各項目の増減について、その要因を明確に記載してください。 また、今期の景況、今後の見通しについても、現実的な試算数値を用いて記載してください。 ③長期借入金(~~~~~) 2期前の増加は設備投資によるもので、 その後は経常利益を確保できており、順調に返済できている。 ④景況・今後の見通し(今期の売上・利益見込みや、今後取り組むことなども含めて詳細に記載してください) ●●部門は主要取引先が安定しているため売上も底堅く推移しているが、●●部門は景気の変動が大きく、売上が大きく変動する。 当面は一定の売上、利益を確保できているが、●●部門の売上減少をカバーすべく、***という新たな分野への進出を模索しているところである。また今期は前年比●●%の増収、●●%の増益を見込んでおり、経常利益は黒字回復傾向である。					

### 5 代表企業を除くグループ構成企業

申請に関する審査や検査等において、代表企業を除くグループ構成企業にも連絡又は対応を頂く場合があります。

- ・中小企業グループで申請する場合のみ、代表企業を除く全ての企業について記載してください。
- ・表が足りない場合は、本シートをコピーして新たに追加してください。印刷範囲の設定は適宜行ってください。

構成企業1	フリガナ	××カブシキガイシャ		代表者	フリガナ	×× ××		
	名称	××株式会社			氏名	×× ××		
	組織形態	中小企業者			役職	代表取締役		
	TEL	03-1234-5678		URL	https://www.xxxxx.co.jp			
	本店所在地	〒 xxx-xxxx	東京都××区〇〇町1-2-3		中小企業者、中小企業団体、個人事業主から選択してください			
	都内登記所在地	〒	同上					
	連絡担当者	フリガナ	□□ □□		部署・役職	〇〇部部长		
		氏名	□□ □□					
	資本金	当てはまるものをプルダウンから選択してください。業種を先に選択すると分類は絞り込み検索できます。						人
	業種	E_製造業		分類	15_印刷・同関連業			
事業概要	*****							
本助成事業の運用・管理を行う代表企業との関係				子会社(孫会社を含む)				
構成企業2	フリガナ			フリガナ				
	名称	代表企業との関係をプルダウンから選択してください						
	組織形態	①子会社(孫会社を含む) ②ホールディングス化した企業群						
	TEL							
	本店所在地	〒						
	都内登記所在地	〒						
	連絡担当者	フリガナ			部署・役職			
		氏名						
		E-mail						
	資本金		万円	従業員数			人	
業種		分類						
事業概要								
本助成事業の運用・管理を行う代表企業との関係								
構成企業3	フリガナ			代表者	フリガナ			
	名称				氏名			
	組織形態				役職			
	TEL			URL				
	本店所在地	〒						
	都内登記所在地	〒						
	連絡担当者	フリガナ			部署・役職			
		氏名						
		E-mail						
	資本金		万円	従業員数			人	
業種		分類						
事業概要								
本助成事業の運用・管理を行う代表企業との関係								

6 中小企業グループの関係図  
図等により関係を示してください。別紙で任意作成も可能です。

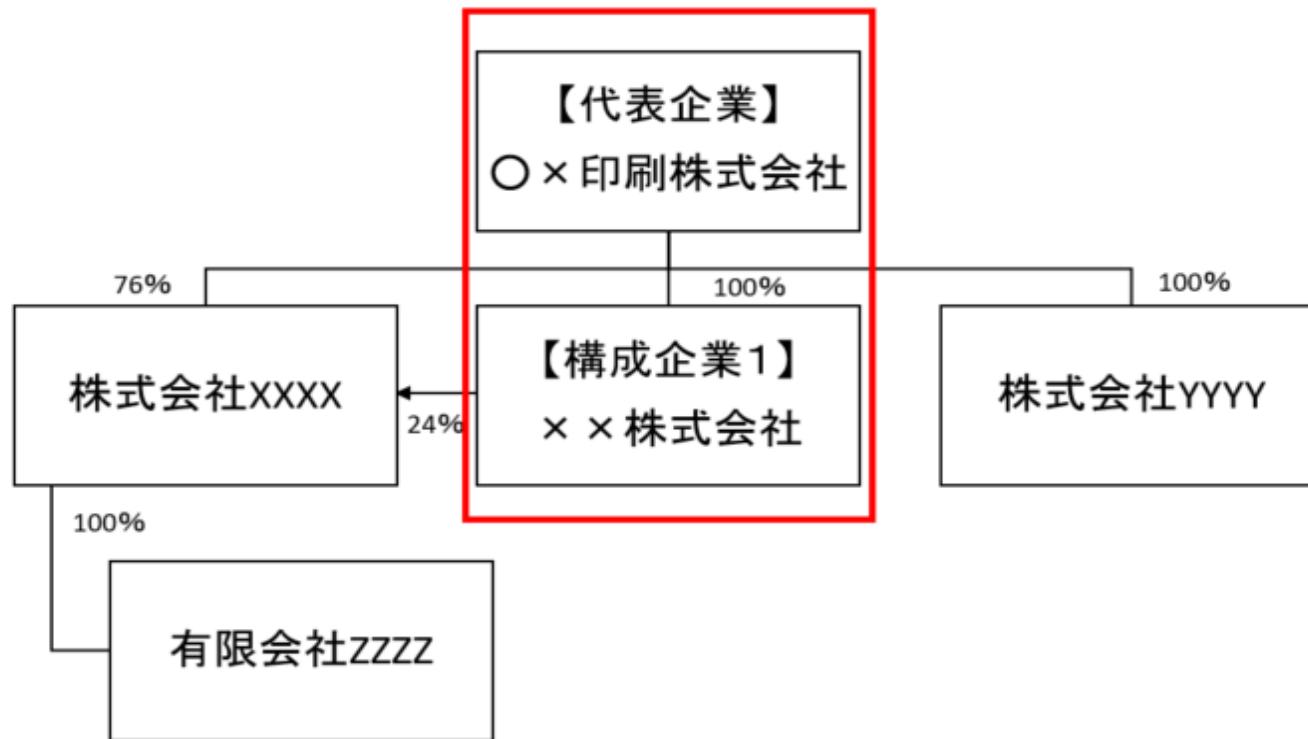

**7 株主名簿(又は中小企業団体等の理事名簿)【申請日現在】**

- ・持ち株比率が高い順に登録簿の発行済株式総数の70%以上となるまで記載してください。
- ・中小企業団体等による申請の場合は、理事について記載してください。
- ・中小企業グループで申請する場合は、本シートをコピーして企業毎に作成してください。
- ・行が足りない場合は、新たな行を挿入して作成してください。

中小企業グループで申請する場合は、  
企業名を記載してください。

企業名	(株)*****
-----	----------

No.	株主氏名	現住所	役職	持ち株数	持ち株比率 (%)	大企業である
1	●● ××	東京都〇〇区〇-〇-〇	代表取締役	10,000	45.5%	
2	●● ●●	東京都〇〇区〇-〇-〇	代表取締役 配偶者	1,500	6.8%	
3	〇〇 〇〇	東京都〇〇市〇〇町〇-〇-〇	代表取締役 長男	3,000	13.6%	
4	(株)〇〇	大阪府〇〇市〇〇区〇町〇-〇	親会社	5,000	22.7%	○
5	〇〇(株)	東京都〇〇区〇〇△-△	取引先	1,000	4.5%	
6					0.0%	
7					0.0%	
8					0.0%	
9					0.0%	
10					0.0%	
11					0.0%	
12					0.0%	
13					0.0%	
14					0.0%	
15					0.0%	
16	その他の株主			1,500	6.8%	
<b>合計</b> (登録簿の発行済株式総数と一致)				22,000	100.0%	

役員以外の株主は、当社との関係や職業（個人の場合）を記入してください。  
持株比率70%以上まで株主名を記載し、合計欄の持ち株数は登録簿の発行済株式  
総数と一致するように記載してください。  
行が足りない場合は、新たに行を挿入してください。  
確定申告書別表2と異なる場合は、その理由を記載してください。

確定申告書別表2と異なる場合は、その理由を記載してください。

決算以降に株式譲渡及び役員の変更があったため

上記「株主名簿」で、大企業に該当する株主がいる場合はその企業情報を記載してください。  
自社の役員が大企業の役員又は従業員を兼ねている場合は企業名欄に企業名及び氏名を記載してください。

No.	企業名(または氏名)	業種	資本金額(単位:円)	従業員数
1	(株)〇〇	製造業その他	1,000,000,000円	315名
2	●● ××	サービス業	100,000,000円	210名
3	(株)△△			
4				
5				

## 8 助成対象場所

・助成事業で設置(実施)する対象場所について、すべて記入してください

・都外の事業所に設置する場合は、申請者(中小企業グループの場合は代表企業)が都内に本社があり、茨城県、栃木県、群馬県、埼玉県、千葉県、神奈川県及び山梨県の設置に限ります

・行が足りない場合は、新たな行を挿入して作成してください

No.	名称	所在地(都県)	所在地(市区町村以下)	従業員数	建物の 所有形態
1	本社	東京都	千代田区神田佐久間町1-1	20名	賃貸物件
2					
3					
4					
5					
6					
7					
8					
9					
10					
11					
12					
13					
14					
15					
16					
17					
18					
19					
20					
21					
22					
23					
24					
25					
26					
27					
28					
29					
30					
31					
32					
33					

**9 助成事業内容**

**(1)情報セキュリティ対策への取組状況**

**①項目別状況確認**

下記取組内容について、該当する項目一つにチェックをしてください。  
 中小企業グループで申請する場合は、代表企業の状況を示してください。

取組内容		プルダウンから選択 (はい、いいえ、検討中)
1	情報セキュリティ対策に関する責任者(担当者)がいる。	はい
2	情報セキュリティに関するルールを定めている。	はい
3	情報セキュリティに関するルールの周知を行っている。	検討中
4	情報セキュリティに関するルールの取得のための研修等を行っている。	検討中
5	重要な情報について取扱手順等を定めている。	はい
6	重要な情報の保管、取扱場所の入退管理、施錠管理を行っている。	はい
7	情報システム	はい
8	ウイルス対策	はい
9	情報システムに努めている。	はい
10	通信ネットワークに流れる重要なデータに対して暗号化等の保護策を実施している。	検討中
11	モバイルPCやUSBメモリ等によるデータを持ち出す場合のルールを定めている。	はい
12	情報や情報システムへのアクセス制限の為の措置を講じている。	はい
13	インターネット接続に関わる不正アクセス対策を行っている。	はい
14	情報セキュリティ上の事故対応を文書等で明確にしている。	はい
15	情報データをバックアップしている。	はい

各項目で当てはまるものをプルダウン  
 (はいorいいえor検討中) から選択してください。

**②現在の情報セキュリティに関する取組**

上記①を踏まえ、現在貴社で取り組んでいる情報セキュリティの取り組みについて、規程類の管理、人材育成、自社のコンピュータやインターネットを利用する際に既に実施している技術的対策(製品やソフトウェア)について記載してください。  
 中小企業グループで申請する場合は、グループ全体の視点で記載してください。

- ・規程類の管理について  
 \* \* \* \* \*
- ・人材育成について  
 \* \* \* \* \*
- ・既に実施済の技術的対策について  
 \* \* \* \* \*

<b>(2)本事業の概要</b>	
<b>①課題</b> 「(1)情報セキュリティ対策への取組状況」を踏まえ、取り組むべきセキュリティ上の課題を記載してください。 中小企業グループで申請する場合は、グループ全体の課題を記載してください。	<b>②対策</b> 左記「①課題」への対策について対応するように記載してください。
<p>1)内部管理は*****。一方、外部からの攻撃に対する対策は*****であり、不十分。</p> <p>2)エンドポイントの端末機器に関してこれまで一切の対策を施しておらず、*****という悪い影響が今後発生する可能性がある。</p>	<p>1)*****を既に導入しているが、*****の観点で*****の面がセキュリティ上の脆弱性があり、*****の機能をもつ*****を新たに導入し対策したい。</p> <p>2)*****を新たに導入し、*****という機能を新たに導入することで*****のセキュリティ向上を図りたい。</p>
<div style="border: 1px solid black; padding: 5px; width: fit-content; margin: 0 auto;"> <p>課題が複数ある場合は、それぞれの課題に対する対策がどれなのか分かるように記載してください。</p> </div>	
<b>③今回導入する設備の概要</b> 「②対策」で記載した内容を達成するために今回導入を予定している設備について、その概要を記載してください。	<b>④選定機種の妥当性</b> 左記「③今回導入する設備の概要」で選定した機種について、他の機種と比較検討した上で、なぜこの機種(スペック)に決定したのか、その理由(妥当性など)を明確に記載してください。
<p>1)商品名:*****(* *社製) *****の機能があり、*****という当社の課題を導入することでセキュリティの向上が期待できる。</p> <p>2)商品名*****(* *社製) 当社の*****は、*****の脆弱性があり、*****</p>	<p>1)商品名*****(* *社製)も*****や*****というメリットがあり比較検討したが、当社の*****から考慮して*****という理由により、現実的に運用が可能かつ、価格および機能の面から最適だと判断した。</p> <p>2)*****</p>
<div style="border: 1px solid black; padding: 5px;"> <p>各設備に対して、以下の情報を盛り込んで、分かりやすく記載してください。</p> <ol style="list-style-type: none"> <li>1. 商品名(メーカー名)</li> <li>2. セキュリティ向上に資する特徴</li> <li>3. 期待できる自社の課題内容</li> </ol> </div>	<div style="border: 1px solid black; padding: 5px;"> <p>今回導入する設備のスペックやライセンス数等について、妥当性を具体的に記載してください。</p> <p>また、他社機種と比べ、この内容に決定した経緯についても記載してください。</p> <p>必要以上の数や、セキュリティ対策として導入するのに対してオーバースペックと判断された場合は、助成対象外になる可能性があります。</p> </div>



### (3)期待される効果

設備導入により、期待される効果について記載してください。

これまで\*\*\*\*\*に対し、\*\*\*\*\*の状況であったのに比べ、\*\*\*\*\*を導入することで\*\*\*\*\*や\*\*\*\*\*の向上を高めることが期待できる。  
また、社員全員への周知徹底により情報セキュリティに対する認識が向上し、\*\*\*\*\*という事故の発生を未然に防ぐことができる。

設備導入によりどのようなシステムが構築され、  
その結果どのような効果（自社全体のセキュリティ向上の内容、セキュリティー関連の事故防止、  
顧客に対する信頼性、業績等）が期待されるのかを具体的に記載してください。

### (4)計画実施の社内の運用体制

計画実施後、社内の情報セキュリティに関わる運用体制をどう構築するかについて記載してください。

情報セキュリティ責任者／担当者を中心に会社に実情に合わせたシステム運用体制が構築できる。  
また、システム運用のルールが確立できる。

（具体的実施案）

情報セキュリティ責任者：〇〇

情報セキュリティ担当者：××

社内情報システムの更新確認及び実施：1回／月

標的型メール訓練の実施：3～4回／年

設備導入に際し、社内の情報セキュリティーに関わる運用体制について記載してください。  
また、設備導入以外で取り組む情報セキュリティ対策についても記載してください。

## 10 システム構成図

- ・助成対象の設置(実施)場所を全て網羅し、どのように変更するのか分かるよう図示してください。
- ・この様式で記載できない場合は別紙で作成してください。
- ・中小企業グループで申請する場合は、代表企業を含むグループ構成企業全体の状況を示してください。

### 現在のセキュリティー状況を示すシステム構成図

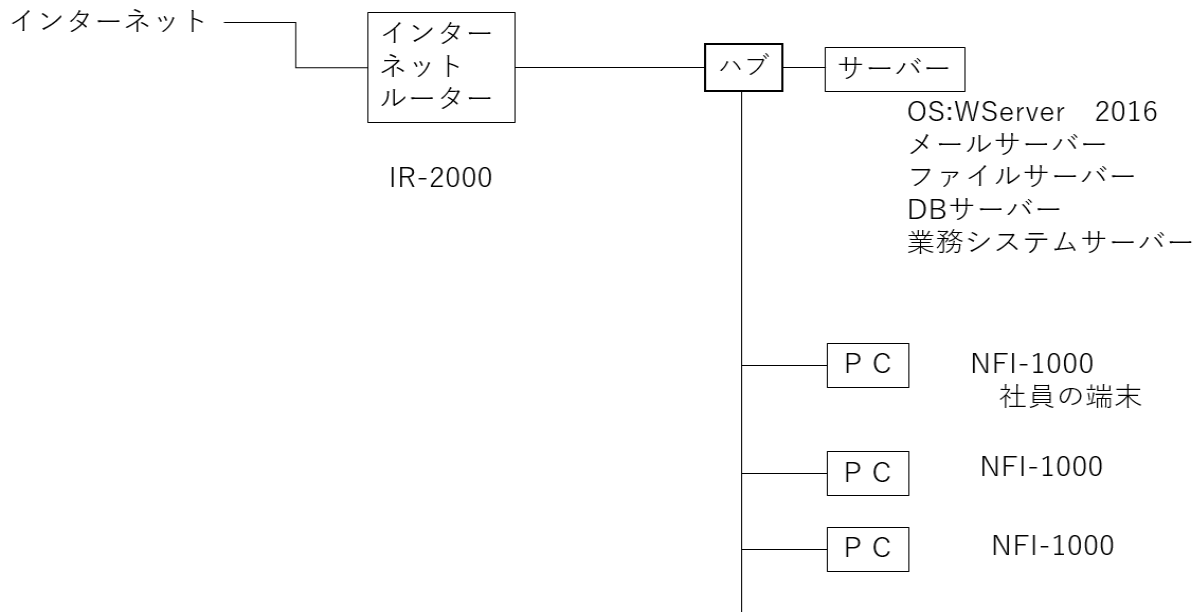

申請の内容に合わせて、現在のシステム構成図と、設備導入後のセキュリティー状況を示す構成図を作成してください。

### 設備導入後のセキュリティー状況を示すシステム構成図

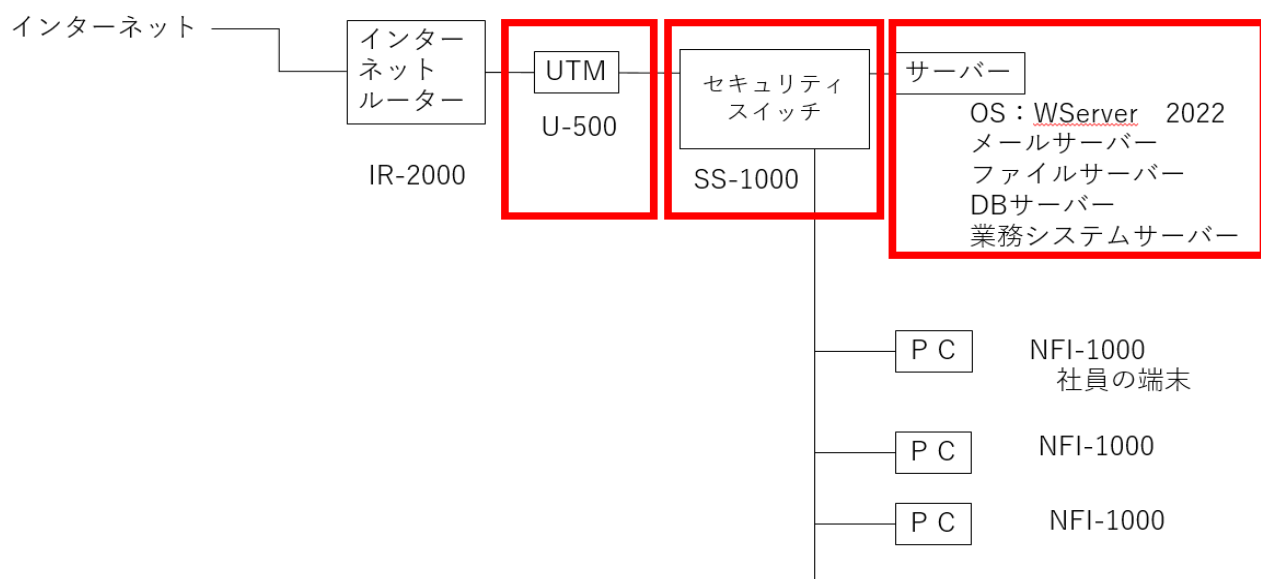

11 費用明細

(1) 物品購入費 (単位:円)						
番号	製品名 (形式)	製造メーカー	単価 (税抜)	購入数	助成対象経費	助成対象の 設置(実施) 場所No.
物 1	UTM (*****)	***社	500,000	1	500,000	1
物 2	サーバーOS (****2022)	***社	220,000	4	880,000	1
物 3	セキュリティスイッチ (*****)	***社	450,000	1	450,000	1
物 4	<div style="border: 1px solid black; padding: 5px; text-align: center;">                     製品毎に、どこに設置する予定かシート6の助成対象場所の通し番号を                      記載してください。                 </div>					
物 5						
物 6					0	
物 7					0	
物 8					0	
物 9					0	
物 10					0	
物 11					0	
物 12					0	
物 13					0	
物 14					0	
物 15					0	
物 16					0	
物 17					0	
物 18					0	
物 19					0	
物 20					0	
合計					1,830,000	

(2) 設置費等							(単位:円)
番号	名称	設置業者	単価 (税抜)	設置数	助成対象経費	設備購入費の 費用番号 (例)物-〇	
設 1	UTM設置費	(株)***	200,000	1	200,000	物-1	
設 2	セキュリティスイッチ 設置費	(株)***	25,000	1	25,000	物-3	
設 3	製品毎に、シート11に記載した製品のどれに対応する設置費なのか 記載してください。						
設 4							
設 5					0		
設 6					0		
設 7					0		
設 8					0		
設 9					0		
設 10					0		
設 11					0		
設 12					0		
設 13					0		
設 14					0		
設 15					0		
合計					225,000		
(3) 標的型メール訓練に係る委託費							(単位:円)
番号	名称	製造メーカー (購入先)	単価 (税抜)	数	助成対象経費	助成対象の 設置(実施) 場所No.	
委 1	標的型メール訓練	***社 (***)	950	50	47,500	1,2,3	
委 2	標的型メール訓練 報告書作成	***社 (***)	200,000	1	200,000	1,2,3	
委 3	費目毎に、どこに設置する予定かシート6の助成対象場所の通し番号を 記載してください。						
委 4							
委 5					0		
合計					247,500		

(4) クラウドサービス利用料等(初期費用、サービス利用料など)							(単位:円)
番号	名称	製造メーカー (購入先)	単価 (税抜)	数	助成対象経費	備考	
ク 1	*****サービス 初期費用	***社	50,000	1	50,000		
ク 2	*****サービス 月額費用	***社	1,200	50	60,000		
ク 3					0		
ク 4					0		
ク 5					0		
ク 6					0		
ク 7					0		
ク 8					0		
ク 9					0		
ク 10					0		
ク 11					0		
ク 12					0		
ク 13					0		
ク 14					0		
ク 15					0		
ク 16					0		
ク 17					0		
ク 18					0		
ク 19					0		
ク 20					0		
合計					110,000		

(5) 助成対象外経費				(単位:円)
番号	費目 (設計費、撤去費等)	内容	実施の事業に要する 助成対象外の経費 (税抜)	備考
対象外 1	ユーザーライセンス	〇〇社製セキュリティ製品の 最低契約期間超過分	385,000	
対象外 2	設計・構築費	UTM導入の一部作業内訳	165,000	
対象外 3				
対象外 4				
対象外 5	助成対象外経費は、本助成事業に要する全ての支出のうち、助成金の対象と ならない経費の総合計を入力してください。			
対象外 6				
対象外 7				
対象外 8				
対象外 9				
対象外 10				
対象外 11				
対象外 12				
対象外 13				
対象外 14				
対象外 15				
対象外 16				
対象外 17				
対象外 18				
対象外 19				
対象外 20				
対象外 21				
対象外 22				
対象外 23				
対象外 24				
対象外 25				
合計			550,000	

## 12 資金計画

### (1) 経費区分別内訳

経費区分		税込金額	税抜金額	助成金交付申請額 (千円未満端数切捨)
(1)	設備購入費	2,013,000 円	1,830,000 円	
(2)	設置費等	247,500 円	225,000 円	
(3)	(精 ク 利用料等)	セルがグレーの箇所は別シートの計算結果が転記されるため、記載不要です。 (先に費用明細のシートから記載してください)		
(4)				
助成対象経費 合計		2,653,750 円	2,412,500 円	1,206,000 円
助成対象外経費		605,000 円	550,000 円	
総事業費		3,258,750 円		

総事業費は自動転記のため、記載不要ですが、本助成事業にかかる全ての支出(採用見積書合計)と大方一致しているか確認してください。

### (2) 資金調達内訳

経費区分		資金調達金額	(名称等)	(進捗状況など)
自己資金		1,258,750 円	〇〇銀行	当座預金
銀行借入金		2,000,000 円	××銀行	内諾済み
役員借入金		円		
その他	( )	円		
合計		3,258,750 円		

(1) 経費区分別内訳の総事業費と一致するように自己資金、銀行借入金、役員借入金、その他に内訳を記載してください。

注1

「助成対象経費」には、「助成事業に要する経費」から、消費税、振込手数料、交通費、通信費収入印紙代等の間接経費を除いたものを記入してください。□

注2

「助成金交付申請額」とは、「助成対象経費」のうち、助成金の交付を希望する額で「助成対象経費」に助成率(1/2)を乗じた金額(千円未満切捨)で、かつ助成限度額以内となります。

注3

(1) 経費区分別内訳の総事業費(助成事業に要する経費)の総額と(2)の資金調達内訳の資金調達金額の総額が一致するように記入してください。  
資金調達内訳は、助成金が交付されるまでの間の資金繰り状況を記入してください。